

**Фонд оценочных средств для аттестации обучающихся  
по учебному предмету  
«Изобразительное искусство»  
(2-4 классы)**

Обязательная часть учебного плана.  
Предметная область: Искусство

2023-2024уч.г

**Паспорт фонда оценочных средств  
по предмету «Изобразительное искусство»**

<b>№ п/п</b>	<b>Наименование оценочного средства</b>	<b>Чет верть</b>	<b>Разработчик</b>
<b>2 класс</b>			
1.	Контрольная работа за 1 четверть.	<b>I</b>	Б. М. Неменский. Уроки изобразительного искусства, поурочные разработки, 2 класс М.: Просвещение.
2.	Контрольная работа за 2 четверть.	<b>II</b>	Б. М. Неменский. Уроки изобразительного искусства, поурочные разработки, 2 класс М.: Просвещение.
3.	Промежуточная контрольная работа.	<b>IV</b>	Б. М. Неменский. Уроки изобразительного искусства, поурочные разработки, 2 класс М.: Просвещение.

**Фонд оценочных материалов  
по предмету «Изобразительное искусство». 2 класс.**

**1. Контрольная работа по изобразительному искусству за 1 четверть.**

**2 класс**

**ФИО** \_\_\_\_\_ **Класс:** \_\_\_\_\_ **Дата:** \_\_\_\_\_

**1. Выбери группу основных цветов.**

- а) синий, оранжевый, бежевый
- б) синий, красный, жёлтый
- в) оранжевый, фиолетовый, голубой

**2. Как называется вид искусства, произведения в котором создаются красками?**

- а) живопись
- б) скульптура
- в) архитектура

**3. Отгадай загадки**

1) Черный Ивашка –  
Деревянная рубашка,  
Где носом поведет,  
Там заметку кладет. ( \_\_\_\_\_ )

2) Если ей работу дашь \_  
Зря трудился карандаш. ( \_\_\_\_\_ )

**4. Какие цвета относятся к холодным, какие - к теплым?  
(распредели по группам)**

Теплые	Холодные

-Желтый, оранжевый, синий, красный, зеленый, фиолетовый, сиреневый, голубой.

**5. Как называется картина, на которой изображается природа?**

- а) портрет
- б) пейзаж
- в) натюрморт

**6. Назови цвета радуги.**

---





7. Рассмотрите рисунок. Это:

- A) портрет
- B) пейзаж
- C) натюрморт
- D) скульптура

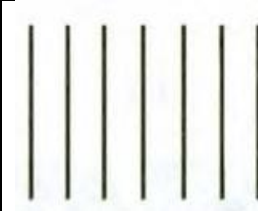

E)

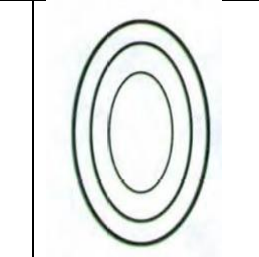
8. Незнайка провел наклонные линии. Определите, где работа Незнайки.

A)	B)	C)	D)
			

9. Архитектура - это...

- а) статуи
- б) здания
- в) посуда, ткани

10. 4. Выберите художественный материал:

- A) краски
- B) кисть
- C) карандаш
- D) портрет

**2. Контрольная работа за 2 четверть. 2 класс**

**ФИО** \_\_\_\_\_ **Класс:** \_\_\_\_\_ **Дата:** \_\_\_\_\_

**1. Как еще можно назвать картинки в детских книжках?**

- A) поделки
- B) аппликации
- C) иллюстрации
- D) фотографии

**2. Вспомните сказку «Колобок». Отметьте иллюстрацию к этой сказке.**



**3. Реальное изображение человека – это:**

- A) портрет
- B) пейзаж
- C) натюрморт
- D) все ответы верны

**4. К какому жанру относится изображение природы?**

- а) пейзаж
- б) натюрморт
- в) портрет

**5. Отметьте неверное утверждение.**

- A) Кисть после работы нельзя оставлять в баночке.
- B) Перед тем, как брать новую краску, кисть нужно помыть в воде.
- C) Кисточку не держите у самого кончика.
- D) Коробочки с красками оставляйте открытыми, пусть просохнут.

**6. Определите, где художник использовал растительный орнамент.**

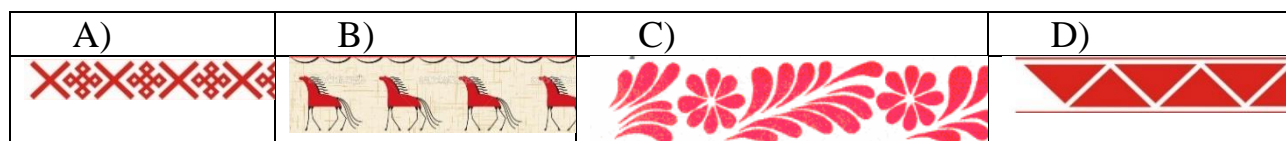

**7. Рассмотрите изображение. Определите вид изобразительного искусства.**

- A) живопись
- B) графика
- C) скульптура
- D) декоративно-прикладное искусство



**8. Рассмотрите изображение. Определите вид изобразительного искусства.**

- A) архитектура
- B) графика
- C) скульптура
- D) декоративно-прикладное искусство



- 1) Статуя – это...
  - а) рисунок
  - б) живопись
  - в) скульптура

**10. Ребята смешали две краски (жёлтую и синюю). Какой цвет они получили?**



- A) коричневый
- B) черный
- C) зеленый
- D) красный

**Промежуточная контрольная работа по изобразительному искусству.**

**2 класс.**

**ФИО \_\_\_\_\_ Класс: \_\_\_\_\_ Дата: \_\_\_\_\_**

**1.Рисунки, созданные карандашом, тушью, углём называются:**

- а) живопись
- б) графика
- в) скульптура

**2.Что такое цветовой круг?**

- а) расположение цветов по порядку
- б) размещение кисточек.
- в) смешение красок.

**3. Как называется наука, которая рассказывает о цвете?**

- а) цветоведение
- б) спектр

**4.Как называется картина, на которой изображается природа?**

- а) портрет
- б) натюрморт
- в) пейзаж

**5.Какой жанр переводится как «мёртвая натура»?**

- а) портрет
- б) натюрморт
- в) пейзаж

**6.Изображение лица человека это –...**

- а) портрет
- б) натюрморт
- в) пейзаж

**7. Очертание, контур внешней формы предмета – это...**

- а) композиция;
- б) силуэт;
- в) тень.

**8. Расставьте цифры от 1 до 4, определив последовательность рисования кленового листа:**

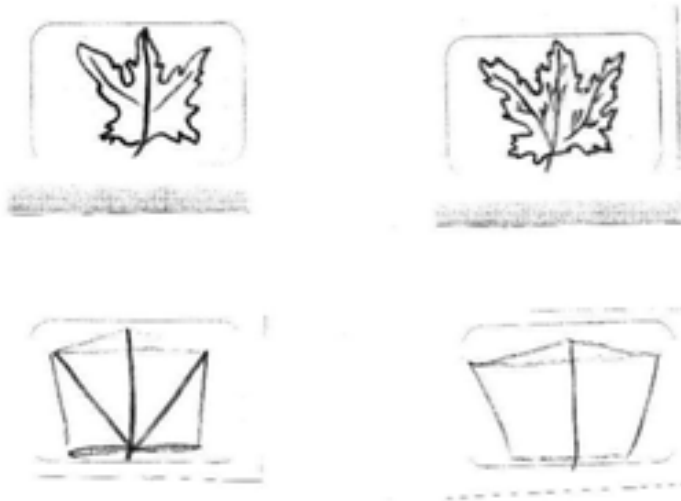

**9. Найдите соответствие:**

- |                                 |                |
|---------------------------------|----------------|
| 1.Изображение человека          | Архитектура    |
| 2.Изображение природы           | Натюрморт      |
| 3.Проекты зданий                | Портрет        |
| 4.Изображение «неживой природы» | Пейзаж         |
| 5.Украшение предметов           | Скульптура     |
| 6.Лепка человека и животных     | Дизайн (декор) |

**10. В каком городе находится Государственная Третьяковская галерея?**

- а) Санкт-Петербург
- б) Казань
- в) Москва



**Фонд оценочных средств  
для проведения текущей и промежуточной аттестации**

№ п/п	Предмет	Наименование	Разработчик
		3 класс	
1.	Изобразительное искусство	Контрольная работа по теме «Искусство в твоём доме»	Контрольно-измерительные материалы (КИМы): Изобразительное искусство. Искусство вокруг нас.3 класс: учеб. для общеобразоват. организаций [Текст]/Н.А. Горяева,Л.А. Неменская, А.С. Питерских и др.]; под ред. Б.М. Неменского. -3- е изд. - М.: Просвещение.
2	Изобразительное искусство	Контрольная работа «Искусство на улицах твоего города»	Контрольно-измерительные материалы (КИМы): Изобразительное искусство. Искусство вокруг нас.3 класс: учеб. для общеобразоват. организаций [Текст]/Н.А. Горяева,Л.А. Неменская, А.С. Питерских и др.]; под ред. Б.М. Неменского. -3- е изд. - М.: Просвещение.
3	Изобразительное искусство	Контрольная работа по теме «Художник и зрелище»	Контрольно-измерительные материалы (КИМы): Изобразительное искусство. Искусство вокруг нас.3 класс: учеб. для общеобразоват. организаций [Текст]/Н.А. Горяева,Л.А. Неменская, А.С. Питерских и др.]; под ред. Б.М. Неменского. -3- е изд. - М.: Просвещение.
4	Изобразительное искусство	Контрольная работа по теме «Художник и музей»	Контрольно-измерительные материалы (КИМы): Изобразительное искусство. Искусство вокруг нас.3 класс: учеб. для общеобразоват. организаций [Текст]/Н.А. Горяева,Л.А. Неменская, А.С. Питерских и др.]; под ред. Б.М. Неменского. -3- е изд. - М.: Просвещение.

Система проверочных заданий и упражнений для самоконтроля включена в содержание учебников для 1-4 классов.

Фонд оценочных средств по предмету  
«Изобразительное искусство», 3 класс.

Контрольная работа №1 по теме «Искусство в твоём доме» I-четверть

ФИО \_\_\_\_\_

1. Какие художественные материалы вы знаете? Перечислите их.

---

---

---

---

2. Назовите трех «волшебных» Братьев-Мастеров, которые всегда работают вместе, а их работы окружают нас повсюду.

а) двоюродный брат, родной брат;

**б) мастер изображения, мастер украшения, мастер постройки;**

в) мастер постройки, мастер изображения, обувных дел мастер

3. Определите изделия, которое называют *топорно-щепная игрушка*? \_\_\_\_\_

Из какого материала они сделаны? \_\_\_\_\_

4. Дайте определение слову сервиз -это

---

5. Определите узор (хохлома и гжель) укажите стрелками.



ХОХЛОМА

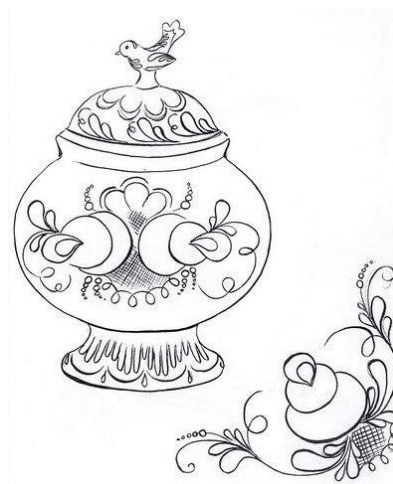

ГЖЕЛЬ

6. Разукрасьте предметы в соответствующие цвета (хохлома и гжель).

7.Перечислите, из каких материалов делают посуду:

---

---

---

---

8.Рисунок, помещенный в печатной книге это: иллюстрация

9.Что предохраняет книгу от повреждений?

а) титульный лист

в) оглавление

б) иллюстрация

г) обложка

### **Критерии оценивания:**

Отметки за выполнение теста:

«5» - если ученик набрал 10-12 баллов.

«4» - если ученик набрал 7-9 баллов.

«3» - если ученик набрал 4-6 баллов.

«2» - если ученик набрал 0-3 баллов.

Исправления, сделанные ребёнком, ошибкой не считаются.

## Контрольная работа №2 «Искусство на улицах твоего города»

### 1 вариант

Фамилия и имя

учащегося \_\_\_\_\_

1. Узор из повторяющихся элементов, называется

а) картина                    б) орнамент                    в) вышивка

2. Вид изобразительного искусства, художественным средством которого является цвет - это...

а) архитектура            б) живопись            в) скульптура

3. Дощечка, на которой художник смешивает краски - это:

а) палитра    б) пастель    в) мольберт

4. Выберите холодный цвет:

а) синий    б) красный    в) желтый

5. Как называют художника, изображающего море?

а) живописец    б) пейзажист    в) маринист

6. В каком жанре выполнена картина Л. да Винчи «Мадонна с цветком»?

а) пейзаж    б) портрет                    в) натюрморт

7. Передача различной освещенности объектов или частей предметов в зависимости от разной удаленности от источника света – это...

а) конструкция            б) светотень                    в) рефлекс

8. Что такое пейзаж?

а) изображение природы;    б) изображение человека в полный рост;  
в) изображение внешнего облика и внутреннего мира человека.

9. Искусство проектировать и строить здания, называется ...

а) живопись                    б) скульптура                    в) архитектура

## 10. Что изображено на греческих вазах ?

- а) цветы                      **б) ежедневная бытовая жизнь греков**                      в) мозаика

### 2 вариант

Фамилия и имя

учащегося \_\_\_\_\_

**1. Картины, изображающие , различные предметы обихода, еда, фрукты, цветы.**

- а) пейзаж    б) портрет                      в) этюд                      **г) натюрморт**

**2. Белая бумага, дощечка для смешивания красок и получения нужного цвета есть...**

- а) мольберт                      **б) палитра**                      в) пастель                      г) акварель

**3. Что определяют как строительное искусство, зодчество, искусство проектировать?**

- а) архитектура**    б) интерьер                      в) графика                      г) композиция

**4. В какой росписи используются только белая и синяя краски?**

- а) Хохломская    б) Городецкая                      **в) Гжель**    г) Дымковская

**5. Какое из перечисленных понятий не обозначает вид изобразительного искусства?**

- а) графика                      б) скульптура                      **в) кино**                      г) живопись

**6. Сколько цветов можно выделить в радуге?**

- а) 5                      **б) 7**                      в) 9                      г) 13

**7. К какому жанру относится изображение птиц и животных?**

- а) пейзаж    б) бытовой    **в) анималистический**    г) натюрморт

**8. Как называется картина, составленная из маленьких цветных квадратиков особого стекла (смальты)?**

- а) аппликация                      **б) мозаика**                      в) гравюра                      г) репродукция

**9. Цвета, которые нельзя получить путём смешивания красок, называют...**

**а) основными**                      б) составными                      в) тёплыми                      г)  
холодными

**10. Что такое пейзаж?**

**а) изображение природы;**                      б) изображение человека в полный рост;  
в) изображение внешнего облика и внутреннего мира человека.

### **Ответы к тесту**

<b>1 вариант</b>	<b>2 вариант</b>
<b>1 – Б</b>	<b>1 – Г</b>
<b>2 – Б</b>	<b>2 – Б</b>
<b>3 – А</b>	<b>3 – А</b>
<b>4 – А</b>	<b>4 – В</b>
<b>5 – В</b>	<b>5 – В</b>
<b>6 – Б</b>	<b>6 – Б</b>
<b>7 – Б</b>	<b>7 – В</b>
<b>8 – А</b>	<b>8 – Б</b>
<b>9 – В</b>	<b>9 – А</b>
<b>10 - Б</b>	<b>10 -А</b>

### **Критерии оценивания:**

Отметки за выполнение теста:

За каждый правильный ответ ученик получает 1 балл.

«5» - если ученик набрал 9-10 баллов.

«4» - если ученик набрал 7-8 баллов.

«3» - если ученик набрал 5-6 баллов.

«2» - если ученик набрал 0-4 баллов.

Исправления, сделанные ребёнком, ошибкой не считаются.

**Контрольная работа №3 по изобразительному искусству в 3 классе  
по разделу «Художник и зрелище»**

**1. Кто может выступать на арене цирка?**

\_\_\_\_\_ клоун, акробат, гимнаст, дрессировщик \_\_\_\_\_  
\_\_\_\_\_  
\_\_\_\_\_

**2. Буквы, которые напечатаны в книгах, плакатах, называют .....?**

1) рисунок.

**2) шрифт.**

3) цифра.

**3. Где можно увидеть рекламу?**

\_\_\_\_\_  
\_\_\_\_\_  
\_\_\_\_\_

**4 . Соедини стрелочками название кукол, которые играют в кукольных театрах и их характеристики.**

1) Перчаточные куклы  
которыми управляют

а) Куклы огромных размеров,

«палочки»)

несколько человек (специальные

2) Марионетки

б) Куклы, которые надевают на руку

3) Тростевые куклы

в) Куклы, которыми управляют с  
помощью нитей

**5. Что такое ГРИМ?**

**1) Искусство изменения внешнего вида**

- 2) Искусство составления букетов
- 3) Искусство пластики движения
- 4) Искусство хорового пения

**6. Как назвать веселый праздник в маскарадных костюмах?**

**1) Карнавал.**

- 2) Собрание.
- 3) Линейка.

**7. Что создает художник?**

1) К - - т - н-.

**2) Р - - у - к-.**

**8. Срисуй по клеткам рисунок,  
раскрась  
цветными карандашами.**

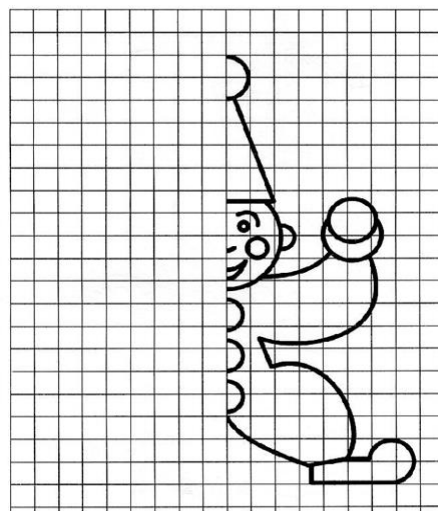

**9. Как называли бродячих артистов на Руси?**

- 1) циркачи
- 2) скоморохи**
- 3) плясуны



**10. При оформлении театральной сцены художники-декораторы изготавливают (рисуют) предметы, объекты, которые устанавливаются на сцене. Как называются эти предметы – объекты?**

**1) декорации**

2) занавес

3) арена

4) макет

**11. Опишите, каким вы представляете себе клоуна.**

---

---

---

---

**12. Зачем актеру нужна маска в театре?**

---

---

---

**Где еще используется маска?**

---

**13. Нанеси узоры на маску и раскрась.**

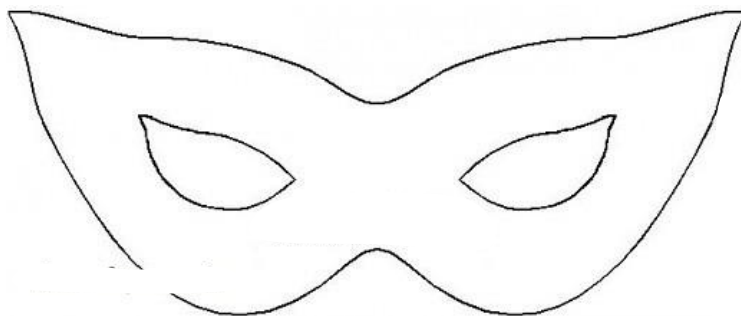

**14. Представьте, что никто ничего не знает о спектакле, который, стараясь изо всех сил, готовили артисты. Значит, театр пуст, публики нет. Эй, художник! Помоги позвать зрителей!**

**Как вы думаете, как он может помочь?**

---

---

---

---

**Итоговое тестирование  
по изобразительному искусству  
3 класс**

Фамилия и имя учащегося \_\_\_\_\_

**1. Какое из перечисленных понятий не обозначает вид изобразительного искусства?**

- а) графика
- б) скульптура
- в) кино**
- г) живопись

**2. Сколько цветов можно выделить в радуге?**

- а) 5
- б) 7**
- в) 9
- г) 13

**3. К какому жанру относится изображение птиц и животных?**

- а) пейзаж
- б) бытовой
- в) анималистический**
- г) натюрморт

**4. Как называется картина, составленная из маленьких цветных квадратиков особого стекла (смальты)?**

- а) аппликация
- б) мозаика**
- в) гравюра
- г) репродукция

**5. Рисунок, выполненный карандашом, углём, тушью или краской одного цвета, относят к ...**

- а) графике**
- б) живописи
- в) орнаменту
- г) рельефу

**6. Цвета, которые нельзя получить путём смешивания красок, называют...**

**а) основными**

б) составными

в) тёплыми

г) холодными

**7. Какой из перечисленных цветов не является основным?**

а) жёлтый

б) красный

в) синий

**г) зелёный**

**8. Белая бумага, дощечка для смешивания красок и получения нужного цвета есть...**

а) мольберт

**б) палитра**

в) пастель

г) акварель

**9. Что определяют как строительное искусство, зодчество, искусство проектировать?**

**а) архитектура**

б) интерьер

в) графика

г) композиция

**10. В какой росписи используются только белая и синяя краски?**

а) Хохломская

б) Городецкая

**в) Гжель**

г) Дымковская

**11. Картины, изображающие , различные предметы обихода, еда, фрукты, цветы.**

а) пейзаж

б) портрет

в) этюд

**г) натюрморт**

**12. Живописное, графическое или скульптурное украшение из повторяющихся геометрических, растительных и животных элементов – это...**

**а) орнамент**

б) репродукция

- в) аппликация
- г) колорит

**13. При смешении каких цветов можно получить фиолетовый цвет?**

- а) красный и коричневый
- б) красный и синий**
- в) красный и чёрный
- г) синий и коричневый

**14. Как называется композиция из разноцветного стекла, пропускающего свет и встроенного в оконный проём?**

- а) живопись
- б) витраж**
- в) мозаика
- г) скульптура

**ОТВЕТЫ:**

- 1 – В**
- 2 – Б**
- 3 – В**
- 4 – Б**
- 5 – А**
- 6 – А**
- 7 – Г**
- 8 – Б**
- 9 – А**
- 10 - В**
- 11 – Г**
- 12 – А**
- 13 – Б**
- 14 – Б**

**Критерии оценивания:**

Отметки за выполнение теста:

- «5» - если ученик набрал 13-14 баллов.
- «4» - если ученик набрал 10-12 баллов.
- «3» - если ученик набрал 7-9 баллов.
- «2» - если ученик набрал 0-6 баллов.

Исправления, сделанные ребёнком, ошибкой не считаются.

**Паспорт фонда оценочных средств  
по предмету «Изобразительное искусство»**

<b>№ п/п</b>	<b>Наименование оценочного средства</b>	<b>Четверть</b>	<b>Разработчик</b>
<b>4 класс</b>			
1.	Контрольная работа за 1 четверть.	I	Б. М. Неменский. Уроки изобразительного искусства, поурочные разработки, 4 класс М.: Просвещение, 2014г
2.	Контрольная работа за 2 четверть.	II	Б. М. Неменский. Уроки изобразительного искусства, поурочные разработки, 4класс М.: Просвещение, 2014г
3.	Итоговая контрольная работа		Б. М. Неменский. Уроки изобразительного искусства, поурочные разработки, 4класс М.: Просвещение, 2014г

## **1.Контрольная работа по изобразительному искусству за 1 четверть. 4кл.**

### **1.Что такое пейзаж?**

- А) изображение человека в полный рост
- Б) изображение неживой природы
- В) изображение живой природы

### **2. Как на Руси называли дом?**

- А) постройка
- Б) изба
- В) сени

### **3. Какие праздники относятся к «народным»?**

- А) рождество, пасха, 9 мая
- Б) рождество, Иван купала, пасха
- В) новый год, пасха, масленица

### **4. Какое значение имели блины на масленицу?**

- А) символ солнца
- Б) символ весны
- В) угощение

### **5. Кем являлся на Руси богатырь?**

- А) умеющий владеть оружием
- Б) защитником
- В) воином

### **6. Чему поклонялись на Руси?**

- А) солнцу      Б) луне                      в) воде

### **7. Что изображено на греческих вазах?**

- А) узоры              Б) греческие боги              В) обычные жители Греции

### **8. Как называется традиционная одежда японцев?**

- А) платье      В) самурай      В) кимоно

## 2. Контрольная работа по изобразительному искусству за 2 четверть.

4 класс.

1. Какой вид искусства, из перечисленных ниже, относится к пространственной группе искусств?

- 1) живопись;
- 2) театр;
- 3) кино;
- 4) музыка;

2. Какие цвета нужно смешать, чтобы получить серый цвет?

- 1) жёлтый + синий =
- 2) красный + жёлтый =
- 3) белый + чёрный =
- 4) белый + красный =

3. Какой цвет получится, если к жёлтому цвету добавить красный?

- 1) серый;
- 2) оранжевый;
- 3) фиолетовый;
- 4) зелёный;

4. Кто написал картину « Утро в сосновом лесу»?

- 1) Левитан И. И.
- 2) Шишкин И. И.
- 3) Айвазовский И. К.
- 4) Васнецов В. М.

5. Какое, из перечисленных строений, не является старинной деревенской постройкой?

- 1) амбар;
- 2) баня;
- 3) сарай;
- 4) гараж;

**6. Какой, из ниже перечисленных городов не является древнерусским городом?**

- 1) Новгород;
- 2) Псков;
- 3) Суздаль;
- 4) Сафоново;

**7. Декоративная композиция (в окне, двери) из цветного стекла или другого материала пропускающего свет называется ----**

- 1) мозаика;
- 2) фреска;
- 3) панно;
- 4) витраж;

**8. Какую страну называют - « Страна восходящего солнца»?**

- 1) Китай;
- 2) Япония;
- 3) Россия;
- 4) Франция;

**9) Как называется национальная одежда японок?**

- 1) сарафан;
- 2) халат;
- 3) сари;
- 4) кимоно;

**10. В каком городе находится Государственная Третьяковская галерея?**

- 1) г. Санкт – Петербург;
- 2) г. Москва;
- 3) г. Смоленск;
- 4) г. Сафоново;



## **Спецификация итоговой контрольной работы по предмету «Изобразительное искусство» для учащихся 4 классов**

**1. Назначение работы** (итоговая контрольная работа проводится в конце учебного года с целью определения уровня подготовки учащихся 4 классов школы в рамках мониторинга достижений планируемых результатов освоения основной образовательной программы начального общего образования).

### **2. Содержание работы.**

Содержание и основные характеристики проверочных материалов определяются на основе следующих документов:

- **«Федеральный государственный образовательный стандарт начального общего образования»**, утвержденный приказом Министерства образования и науки Российской Федерации от 06 октября 2009 г. № 373 (в ред. От 26.11.2010 г, от 22.09.2011 г., от 18.12.2012 г. № 1060, от 29.12.2014 г № 1643)
- Основная образовательная программа НОО МАОУ СОШ 3 УИОП г. Усинска.

### **3. Структура работы.**

Каждый вариант контрольной работы состоит из теоретической и практической части. Всего 14 заданий. В теоретической: части 12 заданий с выбором правильного ответа, 1 задание развёрнутое. Одно задание практическое.

### **4. Время выполнения работы.**

На выполнение всей итоговой контрольной работы отводится 45 минут.

**5. Условия проведения итоговой контрольной работы, включая дополнительные материалы и оборудование.**

Ответы на задания учащиеся записывают в бланк ответа. Для выполнения практической части используются цветные карандаши.

### **6. Система оценивания отдельных заданий и работы в целом.**

Каждый ответ оценивается в 1 балл. Максимальный первичный балл за выполнение всей работы – 28 баллов. Задание с выбором ответа считается выполненным, если записанный ответ совпадает с критериями ответа.

В задании 13 –до 3-х баллов в зависимости от полноты ответа

В задании 14-до 5 баллов зависимости от построения композиции, построения форм предметов, передачи объёма, цветовое решение.

За каждый правильный ответ 1 балл. Максимальное количество баллов в задании 1-5: в задании 6 – 2, в задании 11 -4.

Норма отметок:

«5» - 28 - 26

«4» - 25 - 20

«3» - 19 - 14

«2» - 13- 0

## Итоговая контрольная работа по изобразительному искусству

### 1 вариант

**1. Что тебе потребуется для выполнения живописной картины? (выбери материал и инструменты):**

- а) краски,
- б) цветные карандаши,
- в) фломастеры,
- г) бумага,
- д) холст,
- е) кисточки,
- ж) мелки,
- з) палитра,
- и) уголь

**2. Коллаж – это**

- а) искусство красивого и выразительного письма;
- б) изображение ежедневной бытовой жизни на греческих вазах;
- в) совмещение различных материалов в одной работе путем наклеивания.
- г) вид искусства, в котором изображение получается с помощью оттиска.

**3. Что такое пейзаж?**

- а) изображение природы;
- б) изображение человека в полный рост;
- в) изображение внешнего облика и внутреннего мира человека;
- г) изображение предмет

**4. Витраж – это**

- а) каменная скульптура;
- б) древний деревянный храм;
- в) цветные стекла, заполнившие пространство окна;
- г) настенная роспись красками по сырой штукатурке

**5. Выдели лишнее слово в строке:**

- 1)блик, 2)тень, 3)полутень, 4)пятно;

**6. В какой росписи используются только белая и синяя краски?**

- а) Хохломская
- б) Городецкая
- в) Гжель
- г) Дымковская

**7. Какой музей находится в Санкт - Петербурге?**

- а) Эрмитаж
- б) Третьяковская галерея
- в) Лувр
- г) имени А.С.Пушкина

**8. Найди основные цвета:**

- а) красный, синий, жёлтый
- б) зелёный, оранжевый, фиолетовый
- в) красный-зелёный, жёлтый-фиолетовый, синий-оранжевый
- г) жёлтый-оранжевый, синий-зелёный, красный-фиолетовый

**9. Реши художественные примеры:**

а) Красный + желтый =	1) фиолетовый
б) Синий + красный =	2) голубой
в) Синий+ белый =	3)оранжевый

**10. Светотень. На предмете, что является самым светлым?**

- а) тень
- б) свет
- в) блик
- г) полутень

**Промежуточная аттестация по изобразительному искусству**

**2 вариант**

**1. Что тебе потребуется для выполнения графической картины?  
(выбери материал и инструменты):**

- а) краски,
- б) цветные карандаши,
- в) фломастеры,
- г) бумага,
- д) холст,
- е) кисточки,
- ж) мелки,
- з) палитра,
- и) уголь

**2. Декоративное панно – это**

- а) искусство красивого и выразительного письма;
- б) картина, выполненная из различных материалов, в смешанной технике.
- в) изображение ежедневной бытовой жизни на греческих вазах;
- г) вид искусства, в котором изображение получается с помощью оттиска.

**3. Что такое портрет?**

- а) изображение природы;
- б) изображение неживых предметов;
- в) изображение человека.

**4. Мозаика – это**

- а) каменная скульптура;
- б) настенная роспись красками по сырой штукатурке;
- в) цветные стекла, заполнившие пространство окна;
- г) изображения состояются из кусочков камня, дерева, стекла.

**5. Фреска – это**

- а) торжественно украшенный вход;
- б) изображения Бога и Святых;
- в) настенная роспись красками по сырой штукатурке
- г) каменная скульптура;

**6. Выдели лишнее слово в строке:**

1) набросок, 2) пропорции, 3) модуль, 4) соразмерность.

**7. В какой росписи используются чёрная, красная и золотая краски?**

- а) Хохломская
- б) Городецкая
- в) Гжель
- г) Дымковская

**8. Какой музей был основан императором Александром III?**

- а) Эрмитаж
- б) Третьяковская галерея
- в) Русский музей
- г) Лувр

**9. Реши художественные примеры:**

а) Красный + желтый =	1) зелёный
б) Синий + красный =	2) оранжевый
в) Жёлтый + синий =	3) фиолетовый

**10. Найди дополнительные цвета:**

- а) красный, синий, жёлтый
- б) зелёный, оранжевый, фиолетовый
- в) красный-зелёный, жёлтый-фиолетовый, синий-оранжевый
- г) жёлтый-оранжевый, синий-зелёный, красный-фиолетовый

**Ключи и критерии оценивания контрольной работы в рамках  
промежуточной аттестации по изобразительному искусству  
для 4 класса**

№ вопроса	1 вариант	2 вариант
1	а, г, д, е, з	б, в, г, ж, и
2	в	б
3	а	в
4	в	г
5	4	в
6	в	1
7	а	а
8	а	в
9	а-3 б-1 в-2	а-2 б-3 в-1
10	в	б

**Критерии оценивания**

**тестовых работ обучающихся 2-4 классов**

**Каждое верно выполненное задание  
уровня А в 1 балл, В- в 2 балла, С- в 3 балла**

- 5- 80-100%
- 4- 60-80 %
- 3- 40-60%
- 2- меньше 40%

### **Критерии оценивания теста по изобразительному искусству:**

За правильно выполненное задание теста выставляется 1 балл

#### **Отметки за выполнение теста (1-10 заданий):**

«5» - если ученик набрал 9-10 баллов

«4» - если ученик набрал 6-8 баллов

«3» - если ученик набрал 4-5 баллов

«2» - если ученик набрал 0-3 баллов.

#### **Критерии оценивания ( 1-10 заданий):**

Отметки за выполнение теста:

За каждый правильный ответ ученик получает 1 балл.

«5» - если ученик набрал 9-10 баллов.

«4» - если ученик набрал 7-8 баллов.

«3» - если ученик набрал 5-6 баллов.

«2» - если ученик набрал 0-4 баллов.

#### **Критерии оценивания (1-14 заданий):**

Отметки за выполнение теста:

«5» - если ученик набрал 13-14 баллов.

«4» - если ученик набрал 10-12 баллов.

«3» - если ученик набрал 7-9 баллов.

«2» - если ученик набрал 0-6 баллов.

Исправления, сделанные ребёнком, ошибкой не считаются.

Пронумеровано, прошито и

скреплено печатью на 29

*Льва* листах



*Выпущено*

*Б. А. Кашаров*